

บันทึกหลักการและเหตุผล
ประกอบร่างกฎกระทรวง ฉบับที่ 4 (พ.ศ. 2542)
ออกตามความในพระราชบัญญัติการฟื้นฟูสมรรถภาพคนพิการ พ.ศ. 2534

หลักการ

กำหนดลักษณะอาคาร สถานที่ ยานพาหนะ หรือบริการสาธารณะอื่นที่ต้องมี
อุปกรณ์ที่อำนวยความสะดวกโดยตรงแก่คนพิการ

เหตุผล

โดยที่มาตรา 17 (1) แห่งพระราชบัญญัติการฟื้นฟูสมรรถภาพคนพิการ พ.ศ. 2534 บัญญัติ
ให้ลักษณะอาคาร สถานที่ ยานพาหนะ หรือบริการสาธารณะอื่นที่ต้องมีอุปกรณ์ที่อำนวยความสะดวก
โดยตรงแก่คนพิการเป็นไปตามที่กำหนดในกฎกระทรวง เพื่อเป็นการอำนวยความสะดวกแก่
คนพิการ สมควรดำเนินการให้เป็นไปตามบทบัญญัติดังกล่าว จึงจำเป็นต้องออกกฎกระทรวงนี้



กฎกระทรวง

ฉบับที่ 4 (พ.ศ. 2542)

ออกตามความในพระราชบัญญัติการฟื้นฟูสมรรถภาพคนพิการ พ.ศ. 2534

อาศัยอำนาจตามความในมาตรา 17 (1) และมาตรา 20 แห่งพระราชบัญญัติการฟื้นฟูสมรรถภาพคนพิการ พ.ศ. 2534 รัฐมนตรีว่าการกระทรวงแรงงานและสวัสดิการสังคม ออกกฎกระทรวงไว้ดังต่อไปนี้

ข้อ 1 อาคาร สถานที่ ยานพาหนะ หรือบริการสาธารณะอื่นที่เจ้าของจะมีสิทธิหักเงินค่าใช้จ่ายเป็นสองเท่าของเงินที่เสียไปเพื่อจัดให้มีอุปกรณ์ที่อำนวยความสะดวกโดยตรงแก่คนพิการออกจากเงินได้สุทธิหรือกำไรสุทธิของปีที่ค่าใช้จ่ายนั้นเกิดขึ้นตามประมวลรัษฎากรตามมาตรา 18 ต้องมีลักษณะตามข้อ 2 ข้อ 3 หรือข้อ 4 โดยมีอุปกรณ์ที่อำนวยความสะดวกโดยตรงแก่คนพิการและมีสัญลักษณ์สากลตามข้อ 6 และข้อ 7 ด้วย

ข้อ 2 ลักษณะอาคารที่ต้องมีอุปกรณ์ที่อำนวยความสะดวกโดยตรงแก่คนพิการ ได้แก่ อาคารของสถานสงเคราะห์คนพิการหรือคนชรา สถานศึกษาสำหรับคนพิการ โรงพยาบาล โรงแรม หอประชุม สถานศึกษา สถานิชนสงฆาวลชน และอาคารในลักษณะอื่นใดตามที่กฎหมายว่าด้วยการควบคุมอาคารกำหนด

ข้อ 3 ลักษณะสถานที่ที่ต้องมีอุปกรณ์ที่อำนวยความสะดวกโดยตรงแก่คนพิการ ได้แก่

- (1) สวนสาธารณะ สวนสัตว์ หรือสถานที่ที่ให้บริการทำนองเดียวกัน
- (2) สถานที่อื่นใดที่ได้จัดไว้เพื่อให้บริการสาธารณะ หรือให้ประชาชนกลุ่มหนึ่งกลุ่มใดซึ่งอาจมีคนพิการรวมอยู่ด้วยได้ใช้บริการ

ข้อ 4 ลักษณะยานพาหนะที่ต้องมีอุปกรณ์ที่อำนวยความสะดวกโดยตรงแก่คนพิการ ได้แก่

- (1) รถยนต์สาธารณะและรถยนต์บริการตามกฎหมายว่าด้วยรถยนต์
- (2) รถที่ใช้ในการขนส่งผู้โดยสารประเภทการขนส่งประจำทางและไม่ประจำทางตามกฎหมายว่าด้วยการขนส่งทางบก

- (3) รถไฟหรือรถไฟฟ้าตามกฎหมายว่าด้วยการนั้น
- (4) เรือโดยสารตามกฎหมายว่าด้วยการเดินเรือในน่านน้ำไทย
- (5) อากาศยานขนส่งตามกฎหมายว่าด้วยการเดินอากาศ

ข้อ 5 ลักษณะบริการสาธารณะที่ต้องมีอุปกรณ์ที่อำนวยความสะดวกโดยตรงแก่คนพิการ ได้แก่ บริการสาธารณะอื่นนอกจากอาคาร สถานที่ หรือยานพาหนะ ตามข้อ 2 ข้อ 3 หรือ ข้อ 4 ที่ได้จัดไว้เพื่อให้บริการสาธารณะหรือให้ประชาชนกลุ่มหนึ่งกลุ่มใดซึ่งอาจมีคนพิการรวมอยู่ด้วยได้ใช้บริการ เช่น โทรศัพท์สาธารณะ ตู้ไปรษณีย์

ข้อ 6 อุปกรณ์ที่อำนวยความสะดวกโดยตรงแก่คนพิการให้เป็นไปตามระเบียบที่คณะกรรมการฟื้นฟูสมรรถภาพคนพิการกำหนด เว้นแต่ในกรณีที่ถูกกฎหมายที่ควบคุมอาคาร สถานที่ ยานพาหนะ หรือบริการสาธารณะอื่นจะได้กำหนดอุปกรณ์ที่อำนวยความสะดวกโดยตรงแก่คนพิการไว้ โดยเฉพาะและมีมาตรฐานไม่ต่ำกว่าที่คณะกรรมการฟื้นฟูสมรรถภาพคนพิการกำหนด

ข้อ 7 ให้เจ้าของอาคาร สถานที่ ยานพาหนะ หรือบริการสาธารณะอื่นที่จัดให้มีอุปกรณ์ที่อำนวยความสะดวกโดยตรงแก่คนพิการ จัดให้มีสัญลักษณ์ที่แสดงให้เห็นว่ามีอุปกรณ์ที่อำนวยความสะดวกโดยตรงแก่คนพิการด้วย

สัญลักษณ์ตามวรรคหนึ่ง รวมทั้งขนาดและตำแหน่งที่แสดงของสัญลักษณ์ดังกล่าว ให้เป็นไปตามระเบียบที่คณะกรรมการฟื้นฟูสมรรถภาพคนพิการกำหนด

ให้ไว้ ณ วันที่ 3 ธันวาคม พ.ศ. 2542

พลตำรวจตรี

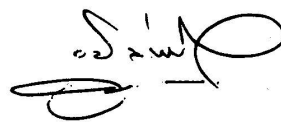

(วุฒิ์ สุโกศล)

รัฐมนตรีว่าการกระทรวงแรงงานและสวัสดิการสังคม



ระเบียบคณะกรรมการฟื้นฟูสมรรถภาพคนพิการ
ว่าด้วยมาตรฐานอุปกรณ์หรือสิ่งอำนวยความสะดวกโดยตรงแก่คนพิการ
พ.ศ. 2544

เพื่อให้การกำหนดอุปกรณ์หรือสิ่งอำนวยความสะดวกโดยตรงแก่คนพิการในอาคาร
สถานที่ ยานพาหนะ หรือบริการสาธารณะอื่น ได้มาตรฐานและมีความเหมาะสม

อาศัยอำนาจตามความในมาตรา 6 (6) แห่งพระราชบัญญัติการฟื้นฟูสมรรถภาพคนพิการ
พ.ศ. 2534 ประกอบกับข้อ 6 และข้อ 7 วรรคสองแห่งกฎกระทรวง ฉบับที่ 4 (พ.ศ. 2542) ออกตามความ
ในพระราชบัญญัติการฟื้นฟูสมรรถภาพคนพิการ พ.ศ. 2534 คณะกรรมการฟื้นฟูสมรรถภาพคนพิการ
จึงออกระเบียบไว้ดังต่อไปนี้

ข้อ 1 ระเบียบนี้เรียกว่า “ระเบียบคณะกรรมการฟื้นฟูสมรรถภาพคนพิการว่าด้วย
มาตรฐานอุปกรณ์หรือสิ่งอำนวยความสะดวกโดยตรง แก่คนพิการ พ.ศ. 2544”

ข้อ 2 ระเบียบนี้ให้ใช้บังคับตั้งแต่วันถัดจากวันประกาศในราชกิจจานุเบกษาเป็นต้นไป

ข้อ 3 ในระเบียบนี้

“กฎกระทรวง” หมายความว่า กฎกระทรวง ฉบับที่ 4 (พ.ศ. 2542) ออกตามความใน
พระราชบัญญัติการฟื้นฟูสมรรถภาพคนพิการ พ.ศ. 2534

หมวด 1

อาคาร

ข้อ 4 อาคารที่มีลักษณะตามที่กฎกระทรวงกำหนด ต้องมีอุปกรณ์หรือสิ่งอำนวยความสะดวกโดยตรงแก่คนพิการ ดังนี้

(1) ทางเข้าสู่อาคาร

- (ก) เป็นพื้นผิวเรียบเสมอกัน ไม่ขรุขระ ไม่มีสิ่งกีดขวางหรือส่วนของอาคารยื่นล้ำออกมา ทำให้การสัญจรไม่สะดวก หรืออาจเกิดอันตรายสำหรับคนพิการ
- (ข) ให้อยู่ในระดับเดียวกับพื้นลานจอดรถ หากอยู่ต่างระดับต้องมีทางลาดสามารถขึ้น-ลง และทางลาดนี้ให้อยู่ใกล้ที่จอดรถ
- (ค) ทางเดินจากบริเวณภายนอกเข้าสู่อาคาร หากมีพื้นที่ต่างระดับกัน ให้ใช้สีทาหรือติดเครื่องหมายให้เห็นชัดสำหรับคนพิการทางการมองเห็น

(2) ทางลาด

- (ก) พื้นผิวทางลาดใช้วัสดุกันลื่น และความกว้างไม่น้อยกว่า 90 เซนติเมตร โดยมีสัดส่วนความลาดเอียงไม่เกินค่าที่กำหนด ดังนี้

<u>ความยาวทางลาด</u>	<u>ความลาดเอียง</u>
น้อยกว่า 3 เมตร	1 : 12
ตั้งแต่ 3 - 6 เมตร	1 : 16
เกิน 6 เมตรขึ้นไป	1 : 20

- (ข) ให้มีชานพักยาวอย่างน้อย 1.50 เมตร ก่อนเข้าอาคารและก่อนเข้าสู่ถนน ถ้าทางลาดนั้นมีความยาวเกิน 6.00 เมตร และต้องใช้ทางลาดต่อ ให้มีชานพักยาว 1.50 เมตร ก่อนขึ้นทางลาดใหม่ “ตามรูปหมายเลข 1”

(ค) ทางลาดด้านที่ไม่มีผนังกั้นให้ทำขอบสูงจากพื้นผิวไม่ต่ำกว่า 10 เซนติเมตร

(ง) มีราวจับทั้ง 2 ข้าง สูงจากพื้นผิวทางลาดไม่น้อยกว่า 80 เซนติเมตร

(จ) ราวจับให้มีลักษณะกลมเส้นผ่าศูนย์กลาง 4.5–5.0 เซนติเมตร “ตามรูปหมายเลข 2”

- (ฉ) ราวจับให้ยื่นเลยจากจุดเริ่มต้นถึงจุดสิ้นสุดของทางลาดด้านละไม่น้อยกว่า 30 เซนติเมตร “ตามรูปหมายเลข 3”

(3) ทางเชื่อมระหว่างอาคารและระเบียง

- (ก) ทางเชื่อมระหว่างอาคารให้มีพื้นผิวเรียบเสมอกัน ไม่ขรุขระ ไม่มีสิ่งกีดขวาง ความกว้างไม่น้อยกว่า 2.00 เมตร

(ข) ระเบียงให้มีพื้นผิวเรียบเสมอกัน ไม่ขรุขระ ไม่มีสิ่งกีดขวาง

- (ค) ความกว้างของระเบียงไม่น้อยกว่า 1.00 เมตร และให้มีราวกั้นด้านนอกของระเบียงสูงไม่น้อยกว่า 1.00 เมตร

(4) ประตู

- (ก) ธรณีประตู หากจำเป็นต้องมี ให้ขอบทั้งสองด้านมีความลาดเอียงให้สะดวกสำหรับเก้าอี้เข็นคนพิการ และคนพิการที่ใช้อุปกรณ์ช่วยเดิน
- (ข) มีความกว้างสุทธิไม่น้อยกว่า 85 เซนติเมตร “ตามรูปหมายเลข 4”
- (ค) ประตูมีลักษณะเลื่อนเปิดปิดได้ง่าย
- (ง) ถ้าประตูเป็นชนิดผลักเข้าออก ให้เปิดได้กว้าง หากเปิดออกสู่ทางเดินหรือระเบียงต้องไม่กีดขวางทางสัญจร
- (จ) กรณีลูกพับเป็นกระฉาก ให้ติดเครื่องหมายแถบสี หรือทำที่สังเกตให้เห็นชัดสำหรับคนพิการทางการมองเห็น
- (ฉ) มือจับปิดเปิดประตูควรเป็นชนิดก้าน ติดตั้งในแนวราบ และอยู่สูงจากพื้น 90 เซนติเมตร “ตามรูปหมายเลข 5”
- (ช) ประตูห้องพักในโรงแรมที่จัดไว้สำหรับคนพิการ ให้มีช่องมองและมีช่องว่างด้านล่างของประตู พร้อมทั้งปุ่มสัญญาณเสียงและสัญญาณไฟกระพริบ เพื่อรับข่าวสารในกรณีฉุกเฉินและอุบัติเหตุต่างๆ

(5) บันได

- (ก) ความกว้างของบันไดไม่น้อยกว่า 1.50 เมตร โดยจัดให้มีชานพักทุกระยะ ความสูงไม่เกิน 2.00 เมตร จมูกบันไดมนเรียบและใช้วัสดุกันลื่น
- (ข) มีราวจับบันไดลักษณะกลมทั้ง 2 ข้าง ความกว้างของขอบราวบันได 4.5 – 5.0 เซนติเมตร และสูงจากพื้น 90 เซนติเมตร “ตามรูปหมายเลข 6”
- (ค) จุดเริ่มต้นและสิ้นสุดของราวบันได มีอักษรเบรลล์บอกชั้น และทาสีหรือติดสติ๊กเกอร์ ให้เห็นชัด

(6) ลิฟท์

- (ก) ประตูกว้างไม่น้อยกว่า 85 เซนติเมตร “ตามรูปหมายเลข 7”
- (ข) ขนาดของห้องลิฟท์ กว้างยาวไม่น้อยกว่า 1.10 x 1.40 เมตร “ตามรูปหมายเลข 8”
- (ค) ปุ่มกดเรียกลิฟท์และปุ่มบังคับลิฟท์ให้อยู่สูงจากพื้นระหว่าง 0.90-1.20 เมตร และมีอักษรเบรลล์กำกับไว้ทุกปุ่มที่มีสิ่งตีพิมพ์กำกับ “ตามรูปหมายเลข 9”
- (ง) ภายนอกลิฟท์ ไม่มีสิ่งกีดขวางเก้าอี้เข็นคนพิการบริเวณที่กดปุ่มลิฟท์ ภายในลิฟท์ ให้มีราวจับสูงจากพื้นไม่น้อยกว่า 80 เซนติเมตร เมื่อลิฟท์หยุดตามชั้นต่าง ๆ ควรมีเสียงบอกเลขชั้นนั้นๆ ภายในห้องลิฟท์

(จ) ลิฟท์จัดห้อง ให้มีทั้งเสียงและดวงไฟเตือนภัยเป็นไฟกระพริบ ทั้งภายนอก และภายในห้องลิฟท์ เพื่อให้คนพิการทางการมองเห็น และคนพิการทางการได้ยินหรือสื่อความหมาย ได้รับความรู้

(7) ห้องน้ำ ที่อาบน้ำ ห้องส้วม และอ่างล้างมือ

(ก) ประตูห้องน้ำที่จัดให้คนพิการควรเป็นบานเลื่อนหรือบานพับ ถ้าเป็นบานพับ ให้เปิดจากด้านนอกไม่มีธรณีประตู มีความกว้างไม่น้อยกว่า 80 เซนติเมตร “ตามรูปหมายเลข 10”

(ข) ติดอักษรเบรลล์ เพื่อให้ทราบว่าเป็นห้องน้ำชายหรือหญิง ไว้ที่บริเวณใกล้ประตู

(ค) มีราวจับจากประตูทางเข้าไปยังที่อาบน้ำและห้องน้ำ ราวจับสูงไม่น้อยกว่า 80 เซนติเมตร และพื้นห้องน้ำให้ใช้วัสดุกันลื่น

(ง) ติดตั้งสัญญาณไฟสำหรับเตือนภัยหรือเรียกหา ในระหว่างคนพิการทางการได้ยิน หรือสื่อความหมายติดอยู่ในห้องน้ำ

(จ) ที่อาบน้ำมีพื้นที่ที่มีเส้นผ่าศูนย์กลางไม่น้อยกว่า 1.50 เมตร เพื่อให้เก้าอี้เข็น คนพิการสามารถหมุนกลับตัวได้

(ฉ) ควรทำที่นั่งสำหรับอาบน้ำชนิดพับเก็บติดผนัง ซึ่งเมื่อกางออกมาใช้แล้วให้มีความสูงจากพื้น 45 เซนติเมตร

(ช) มีราวจับในแนวนอนระดับความสูงไม่ต่ำกว่า 60 เซนติเมตร และแนวตั้งให้มีความยาว ไม่ต่ำกว่า 60 เซนติเมตร ในที่อาบน้ำและห้องส้วม

(ซ) สิ่งของ เครื่องใช้ อุปกรณ์ภายในที่อาบน้ำ ให้อยู่สูงจากพื้น ความสูงระหว่าง 0.25–1.20 เมตร

(ฌ) ประตูห้องส้วมต้องเปิดค้างได้ไม่น้อยกว่า 90 องศา ไม่มีธรณีประตู ถ้าเป็นพื้นต่างระดับต้องไม่เกิน 2 เซนติเมตร และมีทางลาด

(ญ) พื้นที่ภายในห้องส้วม กว้าง ยาว ไม่น้อยกว่า 1.70 x 1.70 เมตร

(ฎ) โถส้วมใช้ชนิดนั่งราบ สูงจากพื้น 45 เซนติเมตร มีพนักพิงหลัง และที่ปล่อยน้ำเป็นชนิดคันโยก

(ฏ) ใต้อ่างล้างมือให้มีที่สำหรับเก้าอี้เข็นคนพิการสอดเข้า และมีราวจับ 2 ข้างของอ่างล้างมือ “ตามรูปหมายเลข 11”

(ฐ) ก๊อกน้ำและที่ใส่สบู่เหลว ใช้ชนิดก้านโยกหรือก้านกด

หมวด 2

สถานที่

ข้อ 5 สถานที่ที่มีลักษณะตามที่กฎกระทรวงกำหนด ต้องมีอุปกรณ์หรือสิ่งอำนวยความสะดวกโดยตรงแก่คนพิการ ดังนี้

(1) สถานที่จอดรถ

(ก) จัดให้มีสถานที่จอดรถสำหรับคนพิการในบริเวณที่สะดวกในการเข้าสู่อาคารมากที่สุด ให้มีปริมาณอย่างน้อยตามอัตราส่วน ดังนี้

(1) ถ้าจำนวนที่จอดรถไม่เกิน 50 คัน ให้มีจำนวนที่จอดรถสำหรับคนพิการอย่างน้อย 1 คัน

(2) ถ้าจำนวนที่จอดรถตั้งแต่ 51 คัน แต่ไม่เกิน 100 คัน ให้มีจำนวนที่จอดรถสำหรับคนพิการอย่างน้อย 2 คัน

(3) ถ้าจำนวนที่จอดรถมากกว่า 100 คัน ให้มีจำนวนที่จอดรถสำหรับคนพิการ อย่างน้อยเท่ากับ 2 คัน บวกกับอีก 1 คัน สำหรับทุกๆ จำนวนรถ 100 คันที่เพิ่มขึ้นเศษของ 100 คัน ถ้าเกินกว่า 50 คัน ให้คิดเป็น 100 คัน

(ข) ในกรณีที่มีจอดรถหลายชั้น ให้จัดที่จอดรถสำหรับคนพิการไว้ในชั้นที่มีลิฟท์ หรือมีทางเข้าออกชั้นละ 1 คัน และจัดอุปกรณ์หรือสิ่งอำนวยความสะดวกให้พร้อม

(ค) ที่จอดรถคนพิการให้จัดไว้ใกล้ทางเข้าอาคารให้มากที่สุด และพื้นลานจอดรถให้มีพื้นผิวเรียบเสมอกัน พร้อมทั้งทำสัญลักษณ์แสดงให้ชัดเจนว่าเป็นที่สำหรับจอดรถคนพิการ

(ง) พื้นที่จอดรถให้มีขนาด 3.80 x 6.00 เมตรต่อรถ 1 คัน “ตามรูปหมายเลข 12”

(จ) สถานที่จอดรถให้จอดได้เฉพาะรถที่ติดสัญลักษณ์คนพิการเท่านั้น

(2) ที่นั่งสำหรับคนพิการ

(ก) อาคารและสถานที่ชุมชนสาธารณะต่างๆ ที่มีการกำหนดที่นั่งไว้แน่นอนให้จัดที่ว่างไว้สำหรับเก้าอี้เข็นคนพิการ ดังนี้

ขนาดของสถานที่ (ที่นั่ง)	จำนวนที่สำหรับเก้าอี้เข็นคนพิการ (คัน)
4 - 25	1
26 - 50	2
51 - 300	4
301 - 500	6

หากมีที่นั่งเกินกว่า 500 ที่นั่งขึ้นไป ให้เพิ่มที่นั่งสำหรับเก้าอี้เข็นคนพิการ 1 คัน ต่อทุก 100 ที่นั่งที่เพิ่มขึ้น

(ข) จัดที่นั่งไว้สำหรับล่ามภาษามือ และให้มีแสงสว่างเพียงพอที่คนพิการทางการได้ยิน หรือสื่อความหมายจะเห็นได้ชัดเจน

(3) สถานีขนส่ง สถานีรถไฟ และท่าอากาศยาน

(ก) มีลิฟท์ รับ-ส่ง คนพิการในกรณีชานชาลาดังอยู่ในพื้นที่ต่างระดับ

(ข) มีทางลาดในพื้นที่ต่างระดับทุกแห่ง

(ค) มีแผนผังหรือป้ายติดประกาศทุกชนิดขนาดใหญ่ และติดไฟให้คนสายตาดูแลเห็นชัดเจน

(ง) มีป้ายบอกทางชัดเจน พร้อมทั้งข้อมูลประกาศต่างๆ ตารางการเดินรถ ให้จัดทำเป็นอักษรเบรลล์และตัวพิมพ์ใหญ่

(จ) จัดเครื่องโทรสารไว้สำหรับคนพิการทางการได้ยินหรือสื่อความหมาย

(ฉ) มีป้ายอักษรวิ่งให้ข้อมูลพร้อมประกาศโดยใช้เสียงทุกครั้ง

(4) ทางสัญจร

(ก) ทางสัญจรซึ่งมีพื้นที่ต่างระดับที่มีความสูง 10 เซนติเมตรขึ้นไป และไม่เป็นทางลาด ให้มีพื้นผิวต่างสัมผัส(สำหรับคนพิการทางการมองเห็น)ขนานไปกับขอบของพื้นที่ต่างระดับนั้น โดยให้พื้นผิวต่างสัมผัส มีขนาดกว้างไม่น้อยกว่า 30 เซนติเมตร และขอบนอกอยู่ห่างจากพื้นระดับ 60 เซนติเมตร “ตามรูปหมายเลข 13”

(ข) ทางเท้าและทางเดินสาธารณะทั้งภายในและภายนอกอาคาร ให้มีพื้นผิวต่างสัมผัสขนาดกว้างไม่น้อยกว่า 30 เซนติเมตร อยู่บนทางเดินนั้น โดยให้ทอดตัวไปตามทางยาวของเส้นทาง ทั้งนี้ เพื่อแสดงส่วนของทางเดินที่ชัดเจน ไม่มีสิ่งกีดขวาง

(5) ทางเข้าออกที่มีเครื่องกั้นหรือช่องรับบริการ

(ก) ให้มีทางเข้าและทางออกสำหรับเก้าอี้เข็นคนพิการที่บริเวณจำหน่ายสินค้าอย่างน้อย 1 ช่อง มีความกว้างไม่น้อยกว่า 80 เซนติเมตร “ตามรูปหมายเลข 14”

(ข) ให้มีช่องจ่ายเงินสำหรับเก้าอี้เข็นคนพิการอย่างน้อย 1 ช่อง มีความกว้างไม่น้อยกว่า 80 เซนติเมตร

หมวด 3

ยานพาหนะ

ข้อ 6 รถที่ใช้ในการขนส่งผู้โดยสารประเภทการขนส่งประจำทางและไม่ประจำทาง ตามที่กฎกระทรวงกำหนด ต้องมีอุปกรณ์หรือสิ่งอำนวยความสะดวกโดยตรงแก่คนพิการ ดังนี้

- (ก) ประตูรถให้มีความกว้างไม่น้อยกว่า 90 เซนติเมตร
- (ข) ติดตั้งเครื่องยกเก้าอี้เข็นคนพิการ
- (ค) จัดที่ไว้สำหรับเก้าอี้เข็นคนพิการในบริเวณทาง ขึ้น - ลง พร้อมติดตั้งเครื่อง ล็อกเก้าอี้เข็นคนพิการไว้ด้วย
- (ง) ติดตั้งสัญญาณจอดรถบริเวณใกล้เคียงกับที่จัดที่นั่งเก้าอี้เข็นคนพิการ

ข้อ 7 รถไฟหรือรถไฟฟ้าตามที่กฎกระทรวงกำหนด ต้องมีอุปกรณ์หรือสิ่งอำนวยความสะดวกโดยตรงแก่คนพิการ ดังนี้

- (ก) ประตูรถให้มีความกว้างไม่น้อยกว่า 90 เซนติเมตร
- (ข) ขนาดลากับตัวรถมีความห่างไม่เกิน 7.5 เซนติเมตร
- (ค) ทางเดินระหว่างที่นั่งทั้งสองข้างให้มีความกว้างไม่น้อยกว่า 90 เซนติเมตร
- (ง) ทางขึ้น-ลงให้จัดที่ว่างสำหรับเก้าอี้เข็นคนพิการให้มีความกว้างไม่น้อยกว่า 120 เซนติเมตร และให้มีราวจับสูงจากพื้นไม่น้อยกว่า 80 เซนติเมตร
- (จ) ติดสัญลักษณ์คนพิการไว้ทั้งในและนอกตัวรถคันที่จัดไว้สำหรับคนพิการ
- (ฉ) มีเสียงบอกชื่อสถานีถัดไปสำหรับคนพิการทางการมองเห็นและมีอักษรวิ่งบอก ชื่อสถานีสำหรับคนพิการทางการได้ยินหรือสื่อความหมาย

หมวด 4

บริการสาธารณะ

ข้อ 8 บริการสาธารณะที่มีลักษณะตามที่กฎกระทรวงกำหนด ต้องมีอุปกรณ์หรือ สิ่งอำนวยความสะดวกโดยตรงแก่คนพิการ ดังนี้

- (1) ทางเท้า
 - (ก) พื้นทางเท้าต้องเรียบไม่ลื่น กว้างไม่น้อยกว่า 1.20 เมตร

(ข) ท่อระบายน้ำให้มีฝาปิดสนิท ถ้าเป็นชนิดตะแกรงต้องมีซี่หรือรูเล็กขนาดกว้างไม่เกิน 1.3 เซนติเมตร เพื่อไม่ให้ไม้เท้า ไม้ค้ำยัน อุปกรณ์ช่วยเดินอื่นๆ หรือล้อเก้าอี้เข็นคนพิการตกลงไป

(ค) หากมีสิ่งกีดขวางที่จำเป็นบนทางเท้า เช่น ลวดจึง เสาไฟฟ้า ป้ายบอกทาง ตู้ไปรษณีย์ ตู้โทรศัพท์ หรือต้นไม้ ให้จัดอยู่ในแนวเดียวกัน และทำพื้นผิวต่างสัมผัสเพื่อให้คนพิการทางการมองเห็นทราบก่อนถึงสิ่งกีดขวางนั้น

(ง) รางระบายน้ำให้อยู่นอกทางเท้า

(จ) อุปกรณ์บังแดดฝนของอาคารริมทางเท้า ขณะใช้งานให้อยู่ในระดับสูงจากพื้นไม่น้อยกว่า 2 เมตร และอุปกรณ์สำหรับยึดหรือชักออกต้องไม่อยู่ในทางเท้า

(ฉ) ให้มีทางลาดจากทางเท้าลงสู่พื้นถนน บริเวณทางข้ามถนน ทางแยก หรือถนน ซอย และตรงเกาะกลางถนน และทำพื้นผิวต่างสัมผัสสำหรับคนพิการทางการมองเห็น ทางลาดนี้ต้องมี ความลาดเอียง 1:12

(ช) ทางข้ามถนนที่ไม่มีสัญญาณไฟจราจร และมีพื้นผิวที่ต่างระดับกันให้ทาสีให้เห็นชัด โดยสีที่ใช้มีความคมชัดตัดกับสีพื้นผิวเดิม

(2) ป้ายหรือผัง

(ก) ให้มีผังของ อาคาร สถานที่ ตั้งไว้ด้านหน้าภายนอกอาคารบริเวณที่เห็นชัดเจน

(ข) ภายในอาคารในทุกจุดที่มีป้ายหรือผังบอกสถานที่ต่างๆ ให้มีอักษรเบรลล์ด้วย

(ค) ป้ายหรือผังบอกทางทุกแห่ง ให้มีสีที่ชัดเจนหรือมีแสงสว่าง

(ง) ขนาดตัวอักษรที่ใช้เขียนบนป้าย

<u>ระยะทาง</u>	<u>ขนาดตัวอักษร</u>
น้อยกว่า 7 เมตร	6 x 6 เซนติเมตร
ตั้งแต่ 7 – 18 เมตร	11 x 11 เซนติเมตร
เกิน 18 เมตรขึ้นไป	20 x 20 เซนติเมตร

(3) ห้องสมุดสาธารณะ

(ก) มีหนังสือเป็นอักษรเบรลล์ที่คนพิการทางการมองเห็นจะสามารถรับรู้ได้ด้วยตนเอง เป็นจำนวนอย่างน้อย 1% ของจำนวนหนังสือทั้งหมดที่มีให้บริการอยู่ในห้องสมุดนั้น

(ข) มีอุปกรณ์หรือสิ่งอำนวยความสะดวกในการรับรู้สำหรับคนพิการทางการมองเห็น เช่น เครื่องอ่านหนังสือ เครื่องขยายขนาดตัวหนังสือและภาพ เครื่องบันทึกเทป

(ค) มีวิดีโอที่มีภาษามือหรือคำบรรยายกำกับ สำหรับคนพิการทางการได้ยินหรือสื่อความหมายด้วย

(ง) มีอุปกรณ์และสิ่งอำนวยความสะดวกให้คนพิการที่นั่งเก้าอี้เข็นคนพิการเข้ารับบริการได้

(4) ตู้ไปรษณีย์

(ก) ตู้ไปรษณีย์ให้มีช่องสอดจดหมาย มีความสูงในระดับ 0.90 - 1.20 เมตร

(ข) มีอักษรเบรลล์บอกช่องใส่จดหมาย

(5) สัญญาณคนข้ามถนน

(ก) สัญญาณให้คนข้ามถนนต้องให้มีเสียง ให้คนพิการทางการมองเห็นได้ยิน โดยที่สัญญาณไฟให้ข้ามถนนมีระยะเวลาไม่น้อยกว่า 30 วินาที และสัญญาณเสียงให้มี 2 ระยะ คือ ระยะแรกเป็นเสียงปกติ เมื่อใกล้จะสิ้นสุดเวลาของสัญญาณ 15 วินาที ให้เป็นเสียงถี่ขึ้น

(ข) สัญญาณนี้ให้ติดตั้งที่ทางข้ามถนนห่างจากทางแยก ไม่น้อยกว่า 100 เมตร

(6) สถานที่ติดต่อสอบถาม

(ก) สถานที่ติดต่อสอบถาม ให้จัดสถานที่สำหรับผู้ที่ใช้เก้าอี้เข็นคนพิการและผู้ที่มีร่างกายเตี้ยกว่าระดับปกติสามารถเข้าไปติดต่อได้ โดยให้โต๊ะหรือเคาน์เตอร์มีระดับความสูงจากพื้น 70 เซนติเมตร และให้มีที่วางข้างใต้ให้เก้าอี้เข็นคนพิการสอดเข้าได้

(ข) กรณีไม่มีล่ามภาษามือ ให้มีเอกสารชี้แจงสำหรับคนพิการทางการได้ยินหรือสื่อความหมาย

(7) โทรศัพท์สาธารณะ

(ก) จัดโทรศัพท์ติดตั้งในระดับสูงจากพื้น 70 เซนติเมตร ในชุมชน 1 เครื่องต่อโทรศัพท์ทั่วไป 5 เครื่อง และข้างใต้ให้มีที่วางให้เก้าอี้เข็นคนพิการสอดเข้าได้ “ตามรูปหมายเลข 15”

(ข) จัดโทรสารหรือโทรศัพท์สำหรับคนพิการทางการได้ยินหรือสื่อความหมายในชุมชน 1 เครื่องต่อโทรศัพท์ทั่วไป 10 เครื่อง

หมวด 5

สัญลักษณ์

ข้อ 9 อาคาร สถานที่ ยานพาหนะ หรือบริการสาธารณะอื่นที่จัดให้มีอุปกรณ์หรือสิ่งอำนวยความสะดวกโดยตรงแก่คนพิการทางกายหรือการเคลื่อนไหวให้มีสัญลักษณ์สีขาวรูปคนพิการทางกายหรือการเคลื่อนไหวนั่งบนเก้าอี้เข็นคนพิการ หันหน้าออกทางขวามือ พื้นสีฟ้ารูปสี่เหลี่ยมจัตุรัส ขนาดความกว้างและความสูงด้านละไม่น้อยกว่า 10 เซนติเมตร เพื่อแสดงให้เห็นว่ามีอุปกรณ์หรือสิ่งอำนวยความสะดวกโดยตรงแก่คนพิการในตำแหน่งที่เหมาะสมและเห็นได้ชัดเจน “ตามรูปหมายเลข 16”

ข้อ 10 อาคาร สถานที่ ยานพาหนะ หรือบริการสาธารณะอื่นที่จัดให้มีอุปกรณ์หรือสิ่งอำนวยความสะดวกโดยตรงแก่คนพิการทางการมองเห็น ให้มีสัญลักษณ์สีฟ้ารูปคนพิการทางการมองเห็น ถือไม้เท้าหันหน้าออกทางขวามือ พื้นสีขาวขอบสีฟ้ารูปสี่เหลี่ยมจัตุรัส ขนาดความกว้างและความสูงด้านละไม่น้อยกว่า 10 เซนติเมตร เพื่อแสดงให้เห็นว่ามีอุปกรณ์หรือสิ่งอำนวยความสะดวกโดยตรงแก่คนพิการในตำแหน่งที่เหมาะสมและเห็นได้ชัดเจน “ตามรูปหมายเลข 17”

ข้อ 11 อาคาร สถานที่ หรือบริการสาธารณะอื่นที่จัดให้มีอุปกรณ์หรือสิ่งอำนวยความสะดวก โดยตรงแก่คนพิการทางการได้ยินหรือสื่อความหมาย ให้มีสัญลักษณ์สีขาวรูปใบหู พื้นสีฟ้ารูปสี่เหลี่ยมจัตุรัส ขนาดความกว้างและความสูงด้านละไม่น้อยกว่า 10 เซนติเมตร เพื่อแสดงให้เห็นว่ามีอุปกรณ์หรือสิ่งอำนวยความสะดวกโดยตรงแก่คนพิการในตำแหน่งที่เหมาะสมและเห็นได้ชัดเจน “ตามรูปหมายเลข 18”

ข้อ 12 ยานพาหนะ ที่จัดให้มีอุปกรณ์หรือสิ่งอำนวยความสะดวกโดยตรงแก่คนพิการทางการได้ยิน หรือสื่อความหมาย ให้มีสัญลักษณ์สีเหลืองรูปใบหู พื้นสีส้มรูปสี่เหลี่ยมจัตุรัส ขนาดกว้างและความสูง ด้านละไม่น้อยกว่า 10 เซนติเมตร เพื่อแสดงให้เห็นว่ามีอุปกรณ์หรือสิ่งอำนวยความสะดวกโดยตรงแก่คนพิการ ในตำแหน่งที่เหมาะสมและเห็นได้ชัดเจน “ตามรูปหมายเลข 19”

ประกาศ ณ วันที่ 4 พฤษภาคม พ.ศ. 2544

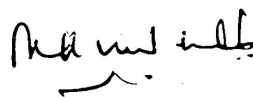

(นายเดช บุญ-หลง)

รัฐมนตรีว่าการกระทรวงแรงงานและสวัสดิการสังคม
ประธานกรรมการฟื้นฟูสมรรถภาพคนพิการ

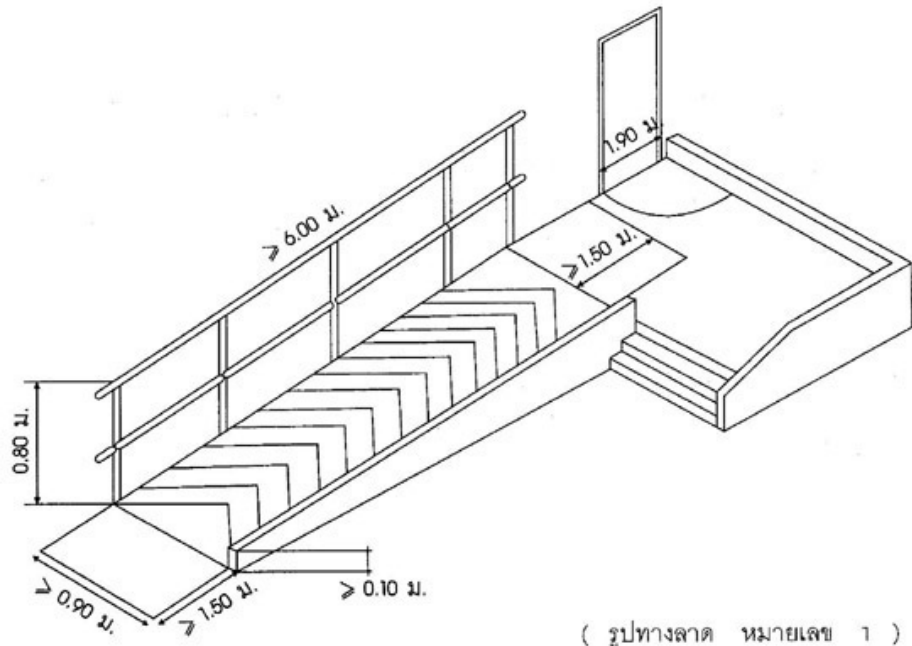

(รูปทางลาด หมายเลข 1)

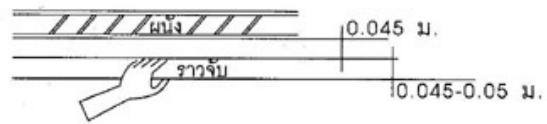

(รูปราวจับ หมายเลข 2)

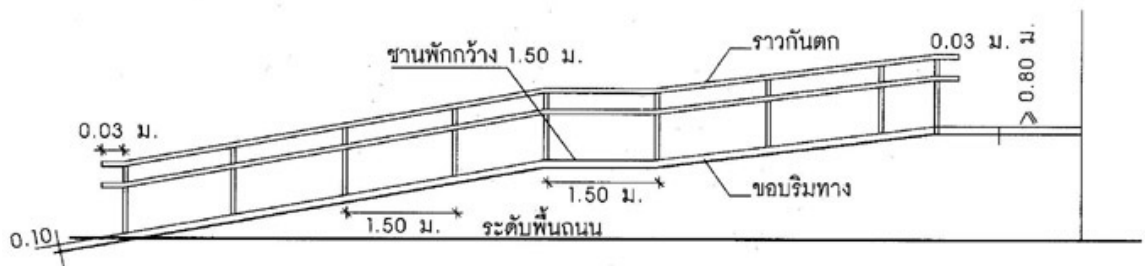

(รูปทางลาดพร้อมราวจับ หมายเลข 3)

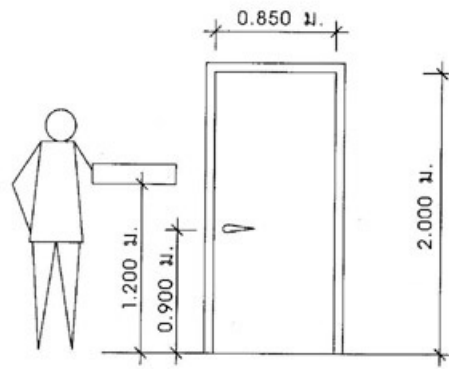

(รูปประตู หมายเลข 4)

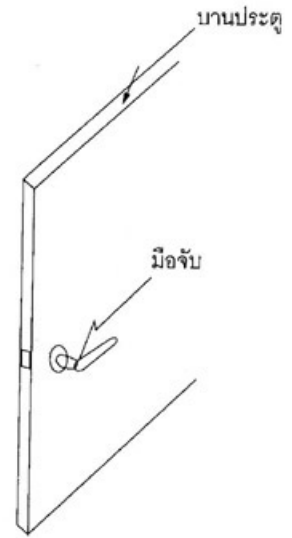

(รูปมือจับเปิดประตู หมายเลข 5)

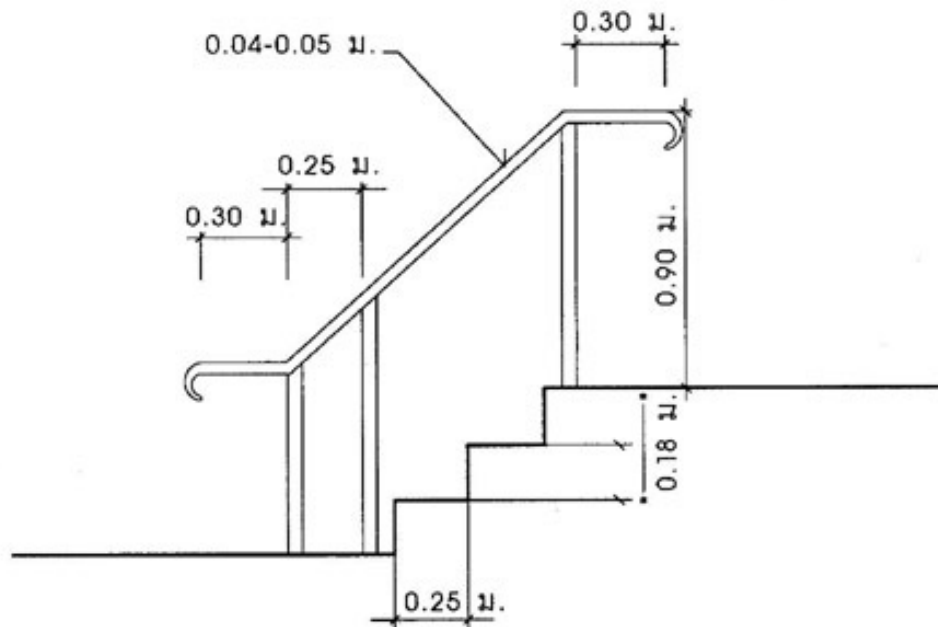

(รูปราวจับบันได หมายเลข 6)

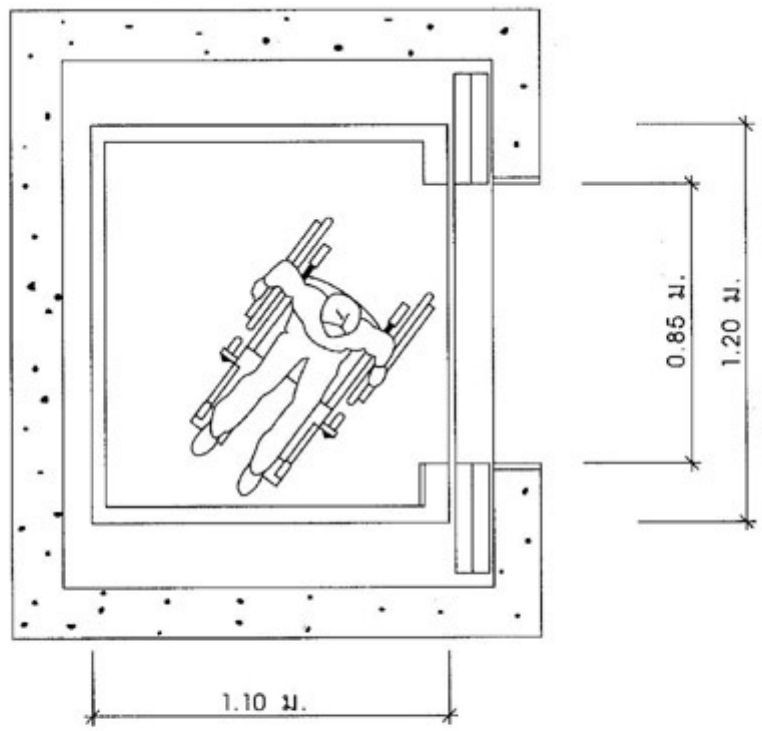
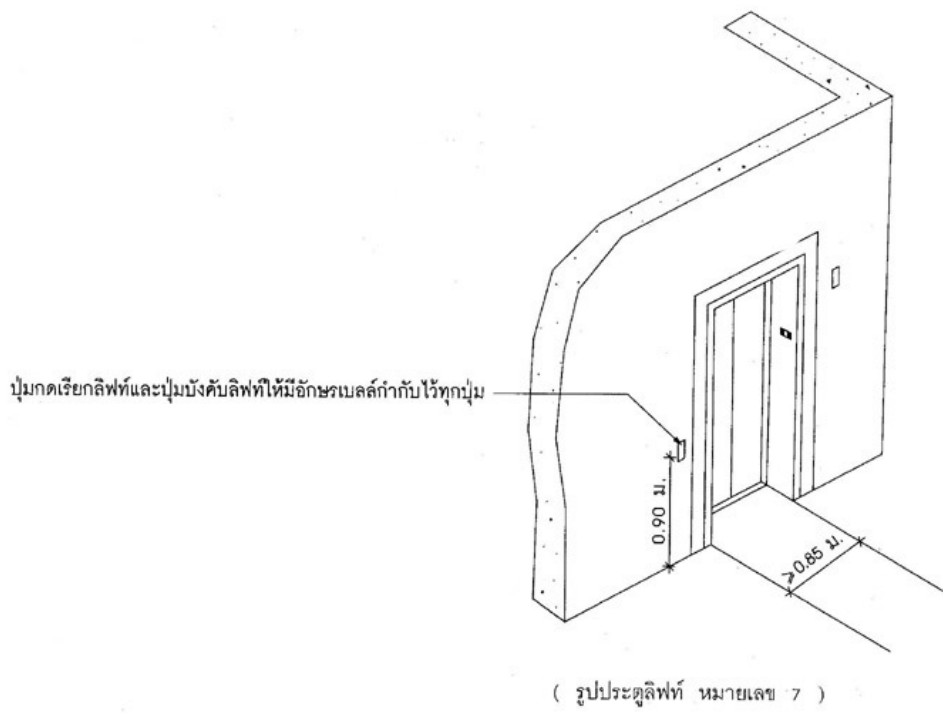

(รูปความกว้างของลิฟท์ หมายเลข 8)

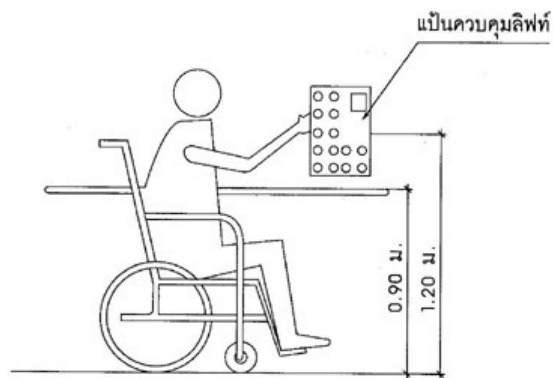

(รูปปุ่มบังคับลิฟท์ หมายเลข 9)

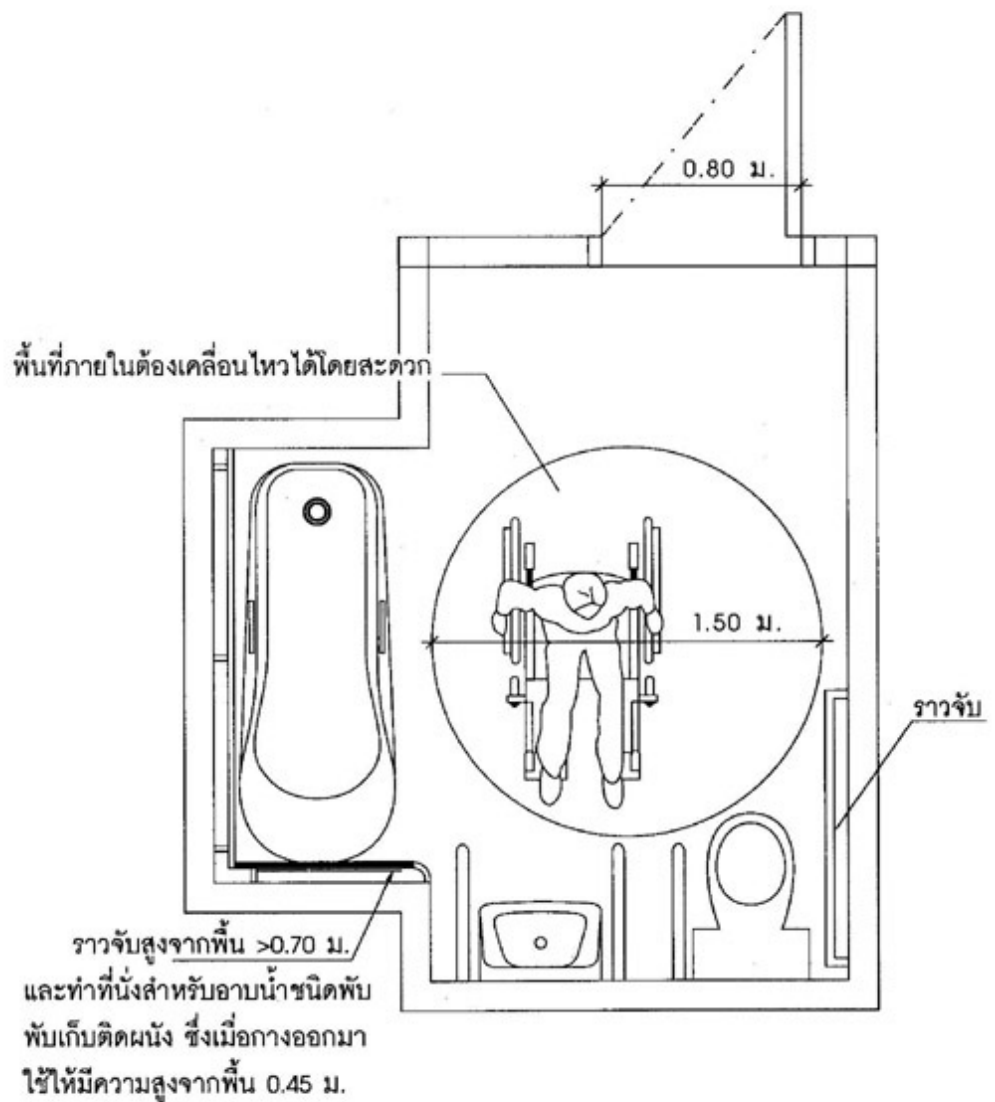

(รูปประตูและห้องน้ำคนพิการ หมายเลข 10)

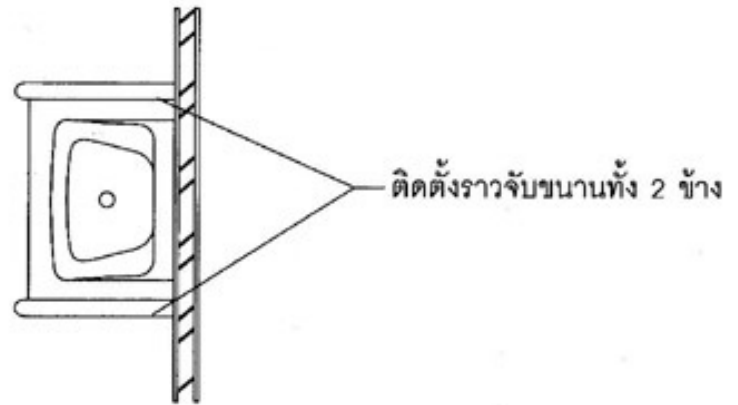

(รูปภาพล้างมือ แพลน หมายเลข 11)

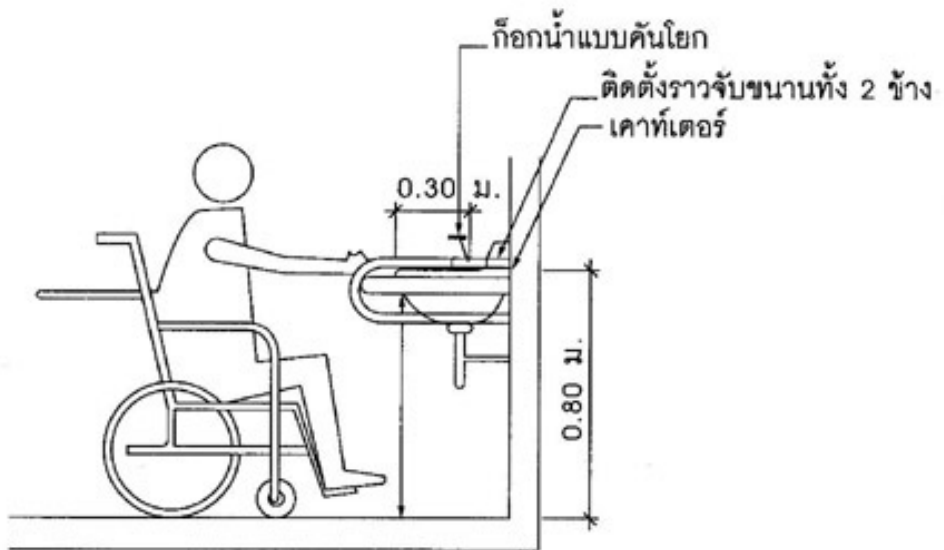

(รูปภาพล้างมือ หมายเลข 11)

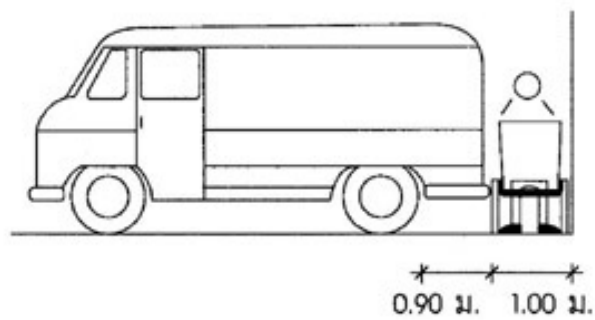
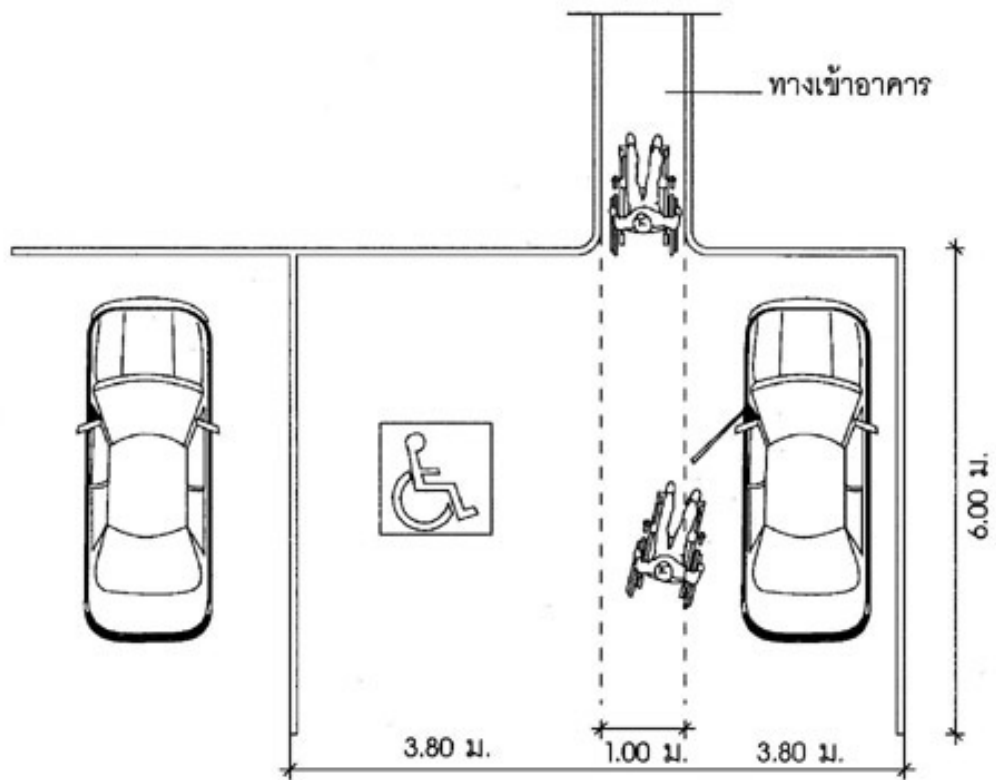

(รูปที่จัดรถคนพิการ หมายเลข 12)

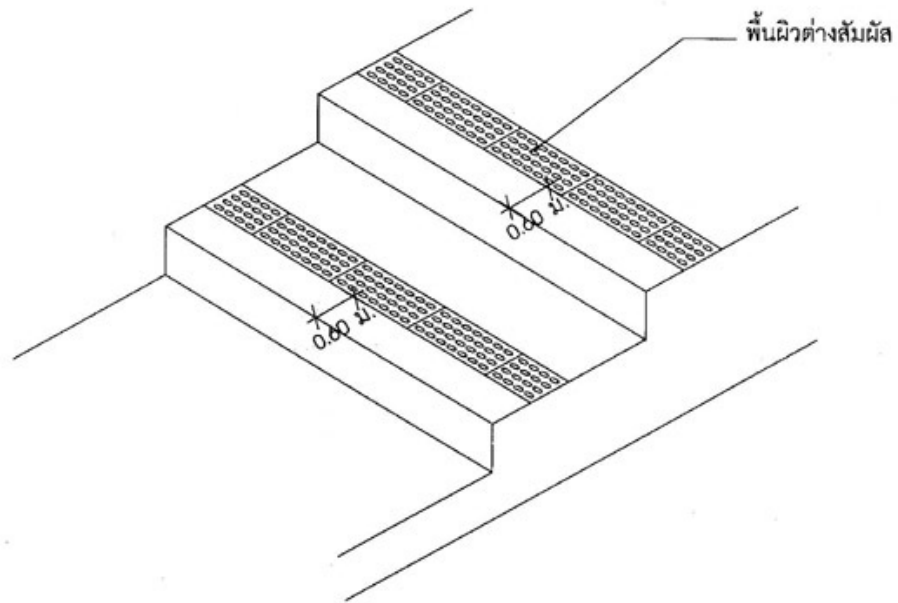

(รูปพื้นผิวต่างสัมผัส หมายเลข 13)

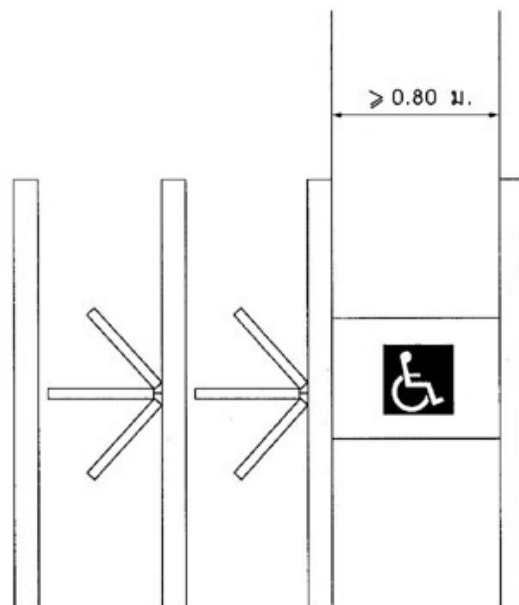

(รูปทางเข้าออกที่มีเครื่องกั้นหรือช่องรับบริการ หมายเลข 14)

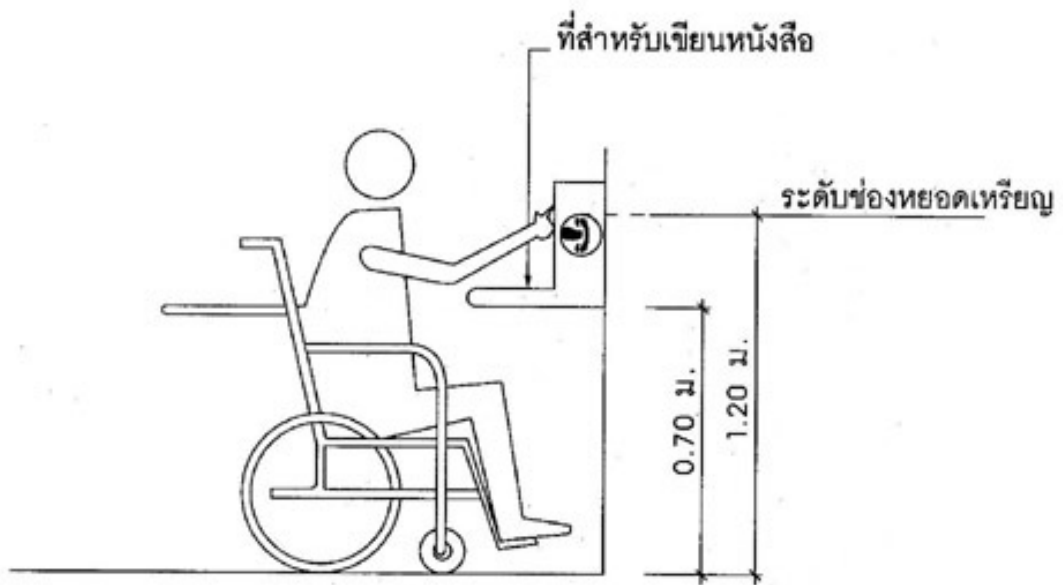

(รูปที่ตั้งโทรศัพท์สาธารณะ หมายเลข 15)

สัญลักษณ์สำหรับคนพิการทางกายหรือการเคลื่อนไหว



(รูปหมายเลข 16)

สัญลักษณ์สำหรับคนพิการทางการมองเห็น



(รูปหมายเลข 17)

สัญลักษณ์สำหรับคนพิการทางการได้ยินหรือสื่อความหมาย

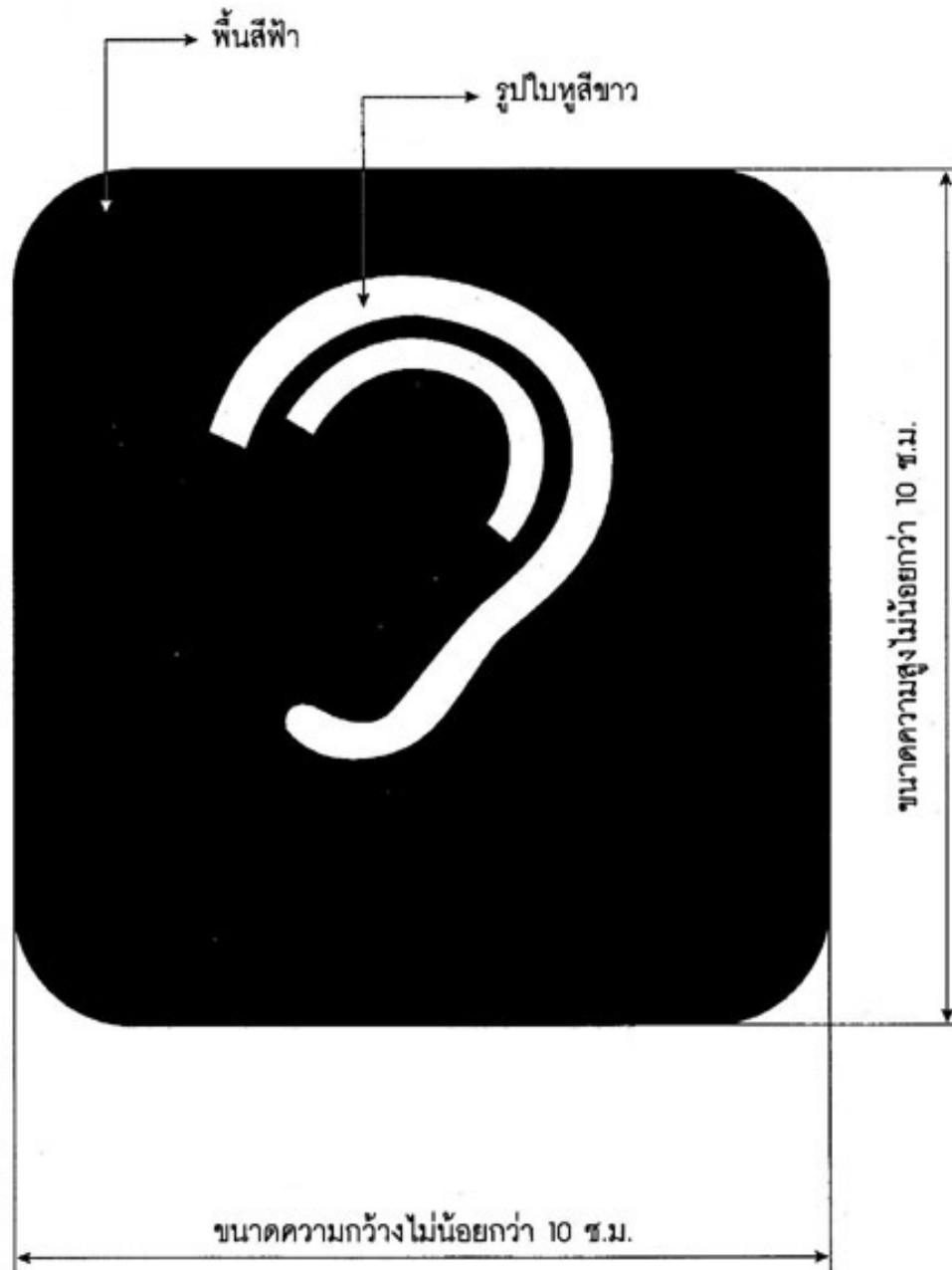

(รูปหมายเลข 18)

สัญลักษณ์สำหรับคนพิการทางการได้ยินหรือสื่อความหมาย

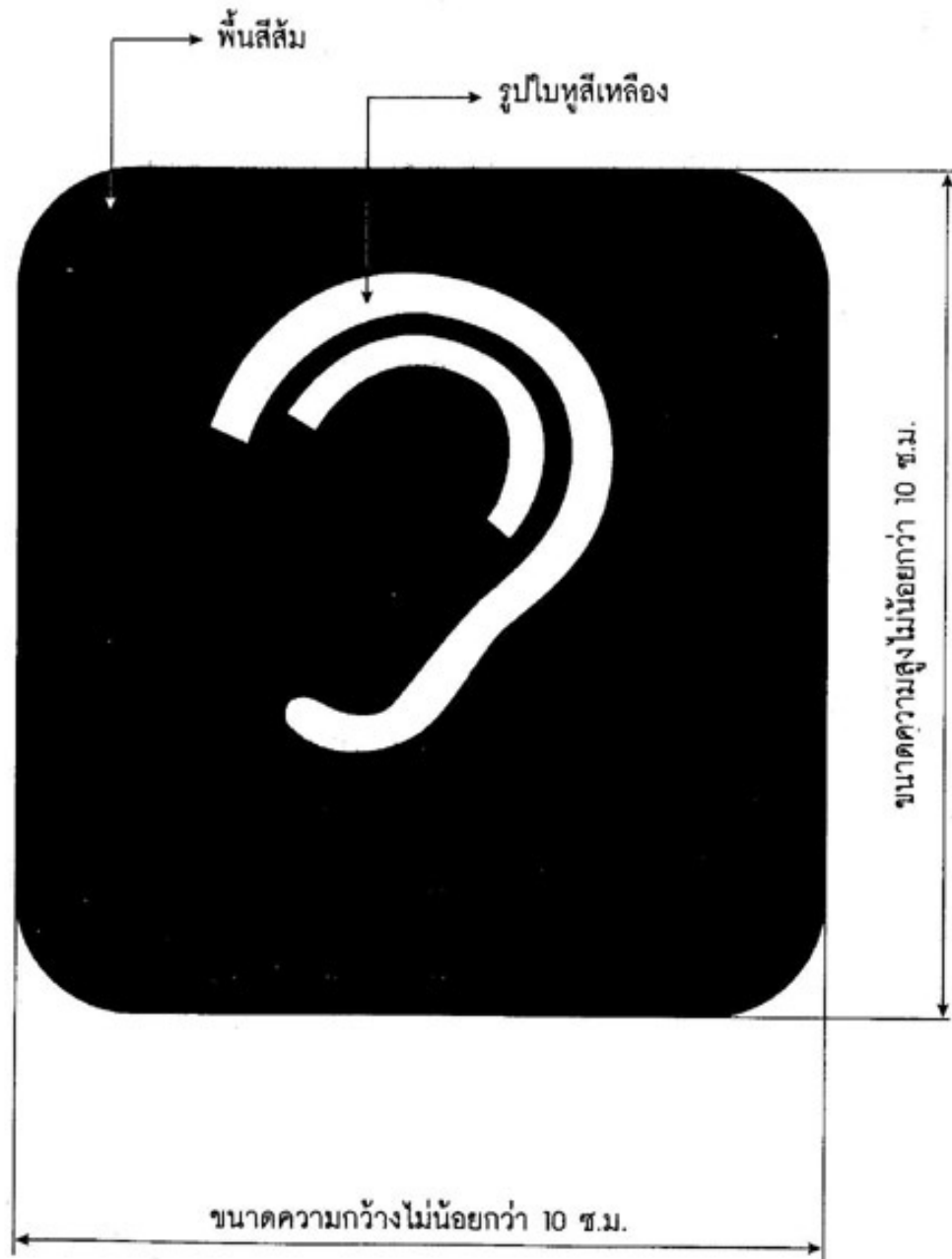

(รูปหมายเลข 19)